

# Kit Filtrante per versione OIL

## Filtering Kit for OIL version

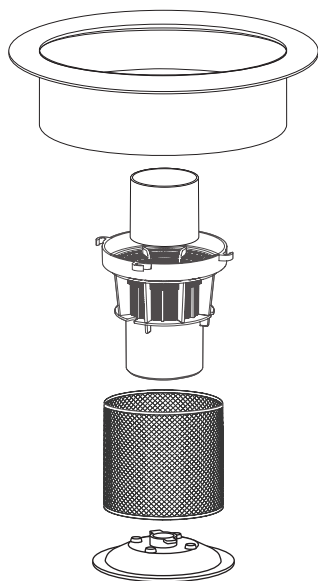

Istruzioni originali

Original instructions



**IPC**



## KIT FILTRANTE OIL

**INDICE**

Simbologia.....	5
Introduzione.....	5
Prescrizioni di sicurezza.....	6
Componenti principali.....	7
Uso dell'aspiratore.....	8
Prima di mettere in moto l'apparecchio.....	8
Assieme.....	9
Collegamento del tubo di aspirazione.....	10
Svuotamento del contenitore.....	11
Manutenzione.....	12
Sostituzione della cartuccia filtro.....	12
Operazioni consigliate dopo ogni 100/200 ore di funzionamento.....	12
Operazioni consigliate prima di ogni avviamento giornaliero.....	13
Verifica del tubo di aspirazione.....	13
Verifica delle tenute.....	14
Verifica del galleggiante.....	15

**INDEX**

Symbols.....	5
Introduction.....	5
Safety conditions.....	6
Main Components.....	7
Vacuum cleaner use.....	8
Before starting the module.....	8
Assembly.....	9
Connection of the suction hose.....	10
Emptying the tank.....	11
Maintenance.....	12
Replacing of the filter cartridge.....	12
Suggested operations after 100/200 hours of work.....	12
Suggested operations before any daily start.....	13
Suction hose control.....	13
Seals control.....	14
Floater control.....	15

## KIT FILTRANTE OIL

**SIMBOLOGIA**

Manuale da conservare per futuri riferimenti.  
**ATTENZIONE:** leggere il manuale di istruzioni prima di usare l'apparecchio.  
**QUESTO DOCUMENTO È DA CONSIDERARSI ALLEGATO AL MANUALE DI ISTRUZIONI DELLA MACCHINA COMPLETA.**



Questa simbologia verrà utilizzata per ricordare all'operatore di prestare la massima attenzione su operazioni che possono provocare lesioni, fino alla morte, dell'operatore stesso oppure a persone o animali presenti nelle vicinanze. Inoltre le operazioni richiamate da questa simbologia potrebbero causare danneggiamenti anche irreparabili all'aspiratore.

**INTRODUZIONE**

Il sistema è stato progettato per permettere di aspirare simultaneamente sia liquidi sia detriti solidi (tipicamente olio ed emulsioni contenenti trucioli e sfridi metallici derivanti dalle lavorazioni meccaniche) impedendo che questi raggiungano il blocco motore.

**SYMBOLS**

It is recommended to keep this manual for future references.  
**WARNING:** please read carefully the instruction manual before using.  
**THIS DOCUMENT IS AN ATTACHMENT OF VACUUM CLEANER'S INSTRUCTION MANUAL.**



These symbols will be used to remind the operator to pay attention to operations that may cause lesions, including death, to the operator or to other people or animals nearby. Furthermore, the operations indicated by these symbols may cause damages, even irreparable ones, to the suction device.

**INTRODUCTION**

The system has been designed to pick up liquids and solid debris simultaneously (typically oil and emulsions containing shavings and metal scraps deriving from mechanical processing) preventing them from reaching the motor head.



### **PRESCRIZIONI DI SICUREZZA**

- Non aprire il serbatoio con l'aspiratore in funzione.
- Prima di essere utilizzato l'apparecchio deve essere montato correttamente in ogni sua parte. Verificare che gli elementi filtranti previsti siano correttamente montati ed efficienti.
- **ATTENZIONE:** in caso di fuga di schiuma o liquido spegnere il motore.
- Non aspirare acqua da recipienti, lavandini, vasche, ecc.
- Non aspirare detersivi aggressivi poiché potrebbero danneggiare l'apparecchio
- **ATTENZIONE:** Il galleggiante ha la funzione di arrestare l'aspirazione quando il fusto è pieno di liquido o in caso di ribaltamento; procedere regolarmente alla sua pulizia controllando anche che non presenti danneggiamenti e sostituirlo se necessario.
- **ATTENZIONE:** Quando il liquido aspirato raggiunge il corpo antischiama, il galleggiante interviene per impedire che i liquidi raggiungano il motore. In questo caso la macchina perde il suo potere aspirante mentre il motore continua a funzionare. Spegnere la macchina o procedere allo svuotamento del fusto.
- **ATTENZIONE:** è vietata qualsiasi modifica all'apparecchio. La manomissione può provocare incendi, danni anche mortali all'utilizzatore oltre al decadimento della garanzia.
- Manutenzioni e riparazioni devono essere effettuate sempre da personale specializzato; sostituire solo con ricambi originali.
- Il fabbricante declina ogni responsabilità per danni causati a persone o cose in seguito al mancato rispetto di queste istruzioni o se l'apparecchio viene usato in modo irragionevole.



### **SAFETY CONDITIONS**

- Do not open the tank while the vacuum cleaner is working.
- Every part of the appliance must be correctly assembled before using it. Verify, furthermore, that the filtering elements have been correctly and efficiently assembled.
- **WARNING:** in case of foam or liquid leakage switch off immediately.
- Do not vacuum water from containers, sinks, basins, etc.
- Do not vacuum corrosive soaps because they could damage the machine.
- **WARNING:** The floater has the function to stop the vacuuming when the tank is full of fluids or in case of overturning; carry out routine cleaning checking that it has no damage and change it if it's necessary.
- **WARNING:** When the sucked up liquid level reaches the floater cage the floater intervene, to avoid that the liquid reach the motor. In this case the appliance lose its suction power while the motor keeps working. Immediately turn off the machine and empty the tank.
- **WARNING:** It is forbidden to do any kind of change on the appliance. Tampering could cause fires and damages even lethal to the user and the forfeiture of the guarantee.
- Specialized personnel must always carry out maintenance and repairs; any damaged part must be replaced with original spare parts.
- The manufacturer declines any responsibility for damages caused to people or things due to non-compliance of these instructions or if the appliance is not properly used.

**COMPONENTI PRINCIPALI**

**MAIN COMPONENTS**

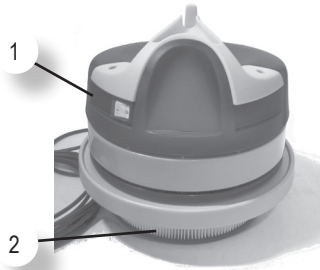

- 1 - Testata motore
- 2 - Cartuccia filtro
- 3 - Disco bloccafiltro (per cartuccia filtro)

- 1 - Motor head
- 2 - Filtering cartridge
- 3 - Locking filter plate (for cartridge filter)

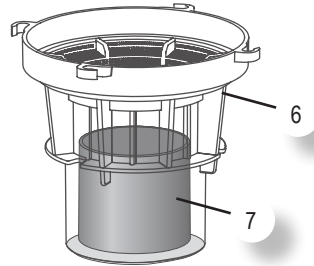

- 4 - Supporto ciclone
- 5 - Filtro rete che contiene corpo antischiuma
- 6 - Corpo antischiuma
- 7 - Galleggiante

- 4 - Cyclone module
- 5 - Filtering grid that include floater cage
- 6 - Floater cage
- 7 - Floater

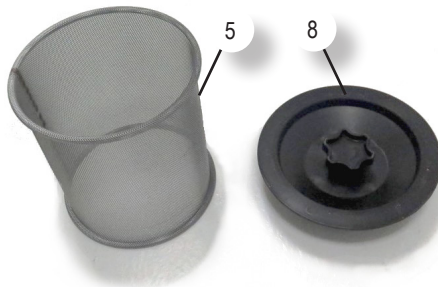

- 5 - Filtro rete
- 8 - Disco bloccafiltro (per filtro rete)

- 5 - Filtering grid
- 8 - Locking filter plate (for filtering grid)

## KIT FILTRANTE OIL

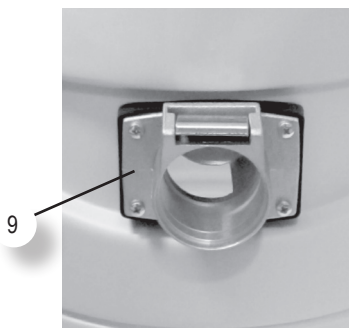

9 - Bocchettone  
10 - Fusto



9 - Inlet  
10 - Tank

DATI, DESCRIZIONI E ILLUSTRAZIONI SONO FORNITI A TITOLO INDICATIVO. LA DITTA SI RISERVA DI MODIFICARLI SENZA PREAVVISO.

DATA, DESCRIPTIONS AND PICTURES ARE PROVIDED ONLY AS A GUIDE. WE RESERVE THE RIGHT TO CHANGE THESE DATA WITHOUT NOTICE

ATTENZIONE: LE MACCHINE IN QUESTA CONFIGURAZIONE MONTANO LA CARTUCCIA FILTRO SOTTO LA TESTATA E IL CORPO ANTISCHIUMA SOTTO IL SUPPORTO CICLONE.

WARNING: APPLIANCES IN THIS SETTING HAVE THE CARTRIDGE FILTER UNDER THE HEAD, AND THE FLOATER CAGE UNDER THE CYCLONE MODULE

### **USO DELL'ASPIRATORE**

#### **Prima di mettere in moto l'apparecchio**

- Verificare che tutte le parti e gli elementi filtranti siano presenti e montati correttamente.
- Controllare che il galleggiante -7- sia integro e libero di muoversi nella sua sede.

### **VACUUM CLEANER USE**

#### **Before starting the module**

- Check that all the parts and the filtering elements are in place and correctly assembled.
- Check that the floater -7- is intact and free to move inside the floater cage -6-.



**Assieme**

- 1 Testata
- 2 Cartuccia filtro
- 4 Supporto ciclone
- 7 Galleggiante
- 6 Corpo antischiuma
- 5 Filtro rete
- 8 Disco bloccafiltro (per filtro rete)
- 10 Fusto

**Assembly**

- 1 Motor head
- 2 Filter cartridge
- 4 Cyclone module
- 7 Floater
- 6 Floater cage
- 5 Filtering grid
- 8 Locking filter plate (for filtering grid)
- 10 Tank

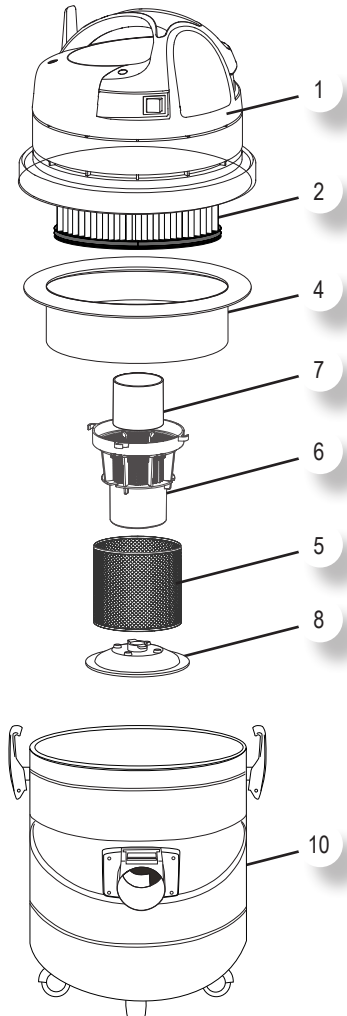

### Collegamento del tubo di aspirazione



Si raccomanda di utilizzare il kit antiolio (optional) che comprende tubo in gomma antiolio antistatico e accessori in acciaio.

Il tubo di aspirazione deve essere sempre tenuto disteso per favorire la corsa del residuo al suo interno: ogni rallentamento dovuto a curve o strozzature provoca il lento intasamento del tubo stesso.

Se dovesse intasarsi, scuoterlo con movimenti ondulatori a partire dal bocchettone fino all'estremità per favorire il disintasamento.



**ATTENZIONE:** usare soltanto gli accessori originali forniti con l'apparecchio o quelle specificate nel manuale di istruzioni.

L'uso di altri accessori può compromettere la sicurezza.

### Connection of the suction hose



**WARNING:** It is recommended to use oilproof kit (optional) that includes a rubber oilproof antistatic hose and steel accessories.

The flexible hose must always be kept unrolled in order to allow the scrap to easily run inside it and reach the tank: any slowing due to bends or narrowing causes the obstruction of the hose itself.

If it's blocked, shake it with waving movements.



**WARNING:** we recommend to use only accessories provided with the equipment or those reported in the handbook of instructions.

Using other accessories may threaten operator safety.

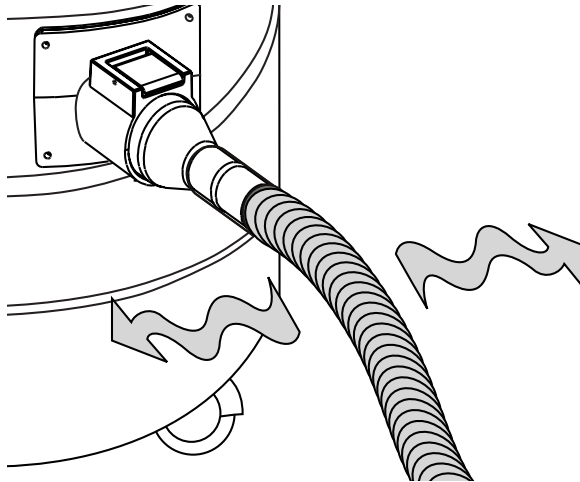

### Svuotamento del contenitore

Quando il livello del liquido nel fusto raggiunge il galleggiante -7-, quest'ultimo interviene per impedire che i liquidi raggiungano la testata dell'aspiratore. Si ha come risultato una ridotta capacità aspirante. E' quindi necessario procedere allo svuotamento del fusto.



E' consigliabile svuotare il fusto periodicamente, prima che il liquido nel fusto raggiunga il galleggiante.

- Spegnerne l'apparecchio;
- Svuotare il fusto;
- Controllare che il filtro rete -5- sia privo di residui e all'occorrenza rimuoverli;
- Controllare che il galleggiante -7- sia integro e libero di scorrere nella sua sede, all'interno del corpo antischiama -6-;
- Controllare anche che il tubo di aspirazione sia vuoto nella sua lunghezza.

A questo punto l'operazione è conclusa, è quindi necessario rimontare correttamente i componenti (vedi esploso pagina 9).

### Emptying the tank

When the oil level inside the tank reaches the floater -7-, the floater lift, avoiding that the liquid reaches the motor head. Therefore the suction power is reduced. It is then necessary emptying the container.



We suggest you to periodically empty the tank, before the liquid level reaches the floater.

- Turn off the appliance;
- Empty the tank;
- Check that the filtering grid -5- is free from scraps.
- Check that the floater -7- is free of debris that can block the floater motion to move inside of the floater cage -6-;
- Check also that the flexible hose is unclogged.

Now you can work backwards, taking care that components are correctly assembled (see assembly at page 9)

### **MANUTENZIONE**

#### **Sostituzione della cartuccia filtro.**

- Sbloccare i ganci e sollevare la testata -1-;
- Girare il disco bloccafiltro -3- per sbloccarlo e rimuoverlo dalla cartuccia;
- Rimuovere la cartuccia da sostituire;
- Posizionare la cartuccia nuova in modo tale da allinearla con le guide della testata;
- Riposizionare il disco bloccafiltro.

### **MAINTENANCE**

#### **Replacing of the filter cartridge**

- Unlock the hooks and lift the motor head -1-;
- Turn the locking filter plate -3- to unlock it and remove it from the cartridge;
- Remove the old filter cartridge;
- Place the new filter cartridge and align it with the guide placed on motor head;
- Refit the locking filter plate.

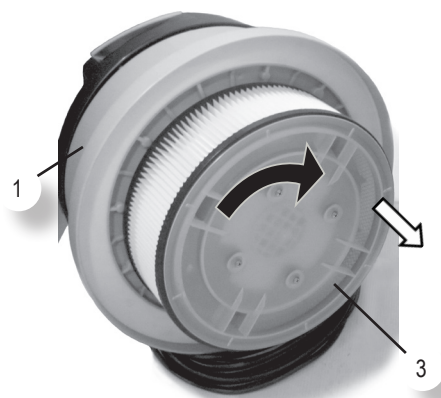

#### **Operazioni consigliate dopo ogni 100/200 ore di funzionamento**

- Verificare le tenute delle guarnizioni della testata e del fusto.
- Verificare lo stato di integrità del fusto.
- Verificare lo stato di tutti i filtri (cartuccia, filtro rete, corpo antischiuma). Non devono presentare fori o lacerazioni. In tal caso è necessario sostituirli immediatamente.
- Verificare lo stato di integrità dell'etichetta di targa che riporta tutti i dati tecnici. In caso fosse illeggibile si prega di far richiesta al costruttore.
- Verificare lo stato di integrità delle ruote.

#### **Suggested operations after 100/200 hours of work**

- Check the seal of the gaskets of the motor head and the tank.
- Check the conditions of the tank.
- Check the conditions of all the filters (cartridge, filter grid, floater cage). They must not have holes or cuts. In this case you must replace them.
- Check the conditions of the label reporting all technical data. If it should be illegible, please contact the manufacturer company.
- Check the conditions of the wheels.

### **Operazioni consigliate prima di ogni avviamento giornaliero**

- Controllare visivamente l'integrità del cavo di alimentazione dell'aspiratore.
- Controllare l'integrità e la funzionalità di tutti i comandi elettrici presenti sull'aspiratore.
- Controllare visivamente l'integrità dell'unità filtrante.
- Controllare lo stato di riempimento del serbatoio.
- Controllare visivamente l'integrità del tubo di aspirazione e degli accessori.
- Verificare la tenuta alla chiusura dei ganci della testata.
- Se l'aspiratore viene spostato, verificare che la tensione di alimentazione presente nella presa, corrisponda alla tensione riportata sulla targa dati tecnici dell'aspiratore.

### **Verifica del tubo di aspirazione**

Col passare del tempo ed in condizioni di lavoro particolarmente gravose, è possibile che il tubo di aspirazione perda la sua originaria efficienza. In questo caso avviene una diminuzione della capacità di aspirazione.

Questo può avvenire per molteplici motivi legati all'uso, per esempio:

- Schiacciamento con carrelli di trasporto materiali
- Tipo di materiale aspirato
- Ambienti particolarmente aggressivi
- Sfregamenti continui su superfici abrasive o angoli taglienti

Si consiglia di controllare periodicamente che il tubo si presenti completamente privo di residui di aspirazione al suo interno e che non sia esternamente danneggiato o tagliato.

### **Suggested operations before any daily start**

- Check that the power cord of the vacuum cleaner is not damaged.
- Check the efficiency of all electrical controls present on the vacuum cleaner.
- Check that the filtering unit is not damaged.
- Check the filling level of the tank.
- Check that the suction hose and other accessories are not damaged.
- Check the seal of the gasket when you close the hooks of the motor head.
- If the vacuum cleaner is moved, check that the line voltage corresponds with the voltage reported on the label of the vacuum cleaner.

### **Suction hose control**

In time and particular hard conditions of work, it is possible that the suction hose loses its original efficiency.

This will involve a decrease of the suction power. This can happen for different reasons linked to the use, for example:

- Crushing due to forklift trucks
- Nature of material sucked up
- Particularly aggressive environments or soaps
- Continuous rubbing on abrasive surfaces or sharp corners

We suggest to periodically check that the hose does not show any dirt inside it and that it is not damaged outside.

## KIT FILTRANTE OIL

### Verifica delle tenute

Col passare del tempo ed in condizioni di lavoro particolarmente gravose, è possibile che le guarnizioni di tenuta perdano in parte la loro funzionalità.

In questo caso avviene una diminuzione della capacità di aspirazione.

Si consiglia di controllare periodicamente tutti i ganci e le guarnizioni di:

- Tenuta del fusto;
- Tenuta del bocchettone -9-;
- Tenuta del galleggiante -7- (vedi pagina seguente), che sia libero di muoversi nella sua sede e posizionato correttamente, e che l'alloggiamento sia privo di trucioli;
- Tenuta della guarnizione -15- montata sul supporto ciclone;
- Tenuta della guarnizione della testata.

Verificare inoltre se il bordo del serbatoio è stato danneggiato da un uso improprio (es. capovolto e picchiato per terra).

### Seals control

As time went by, in particularly hard conditions of work, it is possible that sealing gaskets partially lose their functionality.

This will result in a decreasing suction power.

We suggest to periodically check all the hooks and the gaskets of:

- Tank sealing;
- Sealing of suction inlet -9-;
- Sealing of floater -7-, it must be free from scraps or debris and must be free to move;
- Sealing of gasket -15- placed at the center of cyclone module.
- Sealing of the gasket of the head.

Check also if the border of the tank has been damaged due to an improper use (ex: turned upside down and hit the ground).



**Verifica del galleggiante**

- Sbloccare i ganci ed estrarre la testata -1-;
- Svitare il pomolo del disco bloccafiltro -B- e sfilare il filtro rete -5-;
- Ruotare in senso antiorario il corpo antischiuma -6- per sganciarlo dal supporto ciclone -4-;
- Estrarre il galleggiante -7- e verificare che sia integro e libero di scorrere nella sua sede.

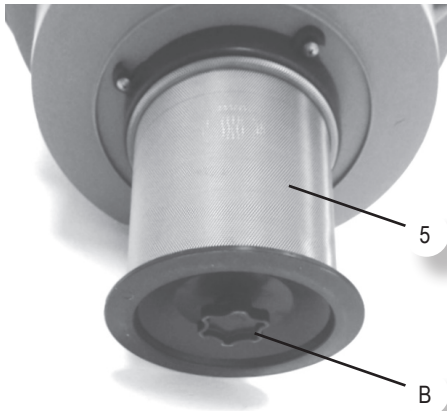
**Floater control**

- Unlock the hooks and lift the head -1-;
- Unfasten the plate knob -B- and remove the filter grid -5-;
- Turn the floater cage -6- counterclockwise to unhook it from the cyclone module -4-;
- Remove the floater -7- and verify that is whole and free to move inside of the floater cage.

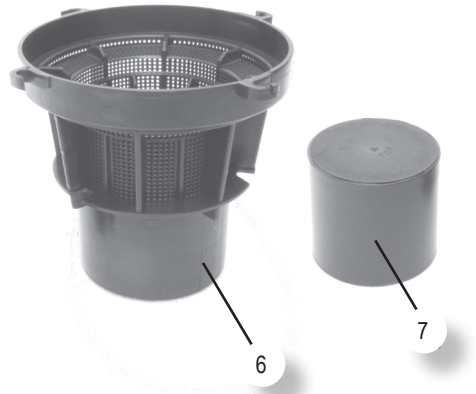

**ATTENZIONE:** Se l'aspiratore in funzione non aspira o aspira poco, potrebbe essere che il galleggiante è intervenuto per impedire che il livello del liquido raggiunga la testata motore.

In questo caso spegnere l'aspiratore e controllare il livello nel fusto.

Se il livello del liquido è basso, controllare che la cartuccia filtro non sia intasata e che il tubo di aspirazione sia libero da eventuali blocchi.

**WARNING:** If the suction power is reduced, it could be that the floater is blocking the airflow to avoid that the liquid reaches the motor head. Turn off the vacuum cleaner and check the liquid level inside the tank.

If the liquid level is low, check if the filtering cartridge is not clogged and the suction hose is free from scraps or debris.



Integrated  
Professional  
Cleaning

**IP Cleaning S.r.l.**

Internet address: <http://www.ipcworldwide.com>

**Sede Legale/Amministrativa - Registered Office/Administration**

V.le Treviso, 63 - 30026 Summaga di Portogruaro (Venice) Italy

Tel. +39 0421 205511 Fax +39 0421 204227

**Sede produttiva - Production premises**

Via E.Fermi,2 - 26022 Castelveverde (Cremona) Italy

Tel. +39 0372 424611

Fax Export: +39 0372.429398 Italia: +39.0372.429392

PLDC04341-00

DATI, DESCRIZIONI E ILLUSTRAZIONI SONO FORNITI A TITOLO INDICATIVO. LA DITTA SI RISERVA DI MODIFICARLI SENZA PREAVVISO  
DATA, DESCRIPTIONS AND PICTURES ARE PROVIDED ONLY AS A GUIDE. WE RESERVE THE RIGHT TO CHANGE THESE DATA WITHOUT NOTICE.